



NOUVELLE  
**BALENO**



\*Way of Life! : Un style de vie!

Way of Life!

**L'accord parfait**

**ET SI UNE**





VOITURE RASSEMBLAIT TOUT CE QUI D'HABITUDE SEMBLE S'OPPOSER ?



La nouvelle Suzuki Baleno ne fait aucun compromis et rassemble tout ce que vous attendez d'une berline compacte. Une taille idéale pour se faufiler partout combinée à une habitabilité record et un volume de coffre généreux, des performances hors du commun et des technologies de pointe couplées à une grande sobriété, sans oublier un design élégant, sophistiqué et dynamique. La nouvelle Suzuki Baleno est un concentré de plaisir, autant pour ceux qui la croiseront que pour ceux qui auront le privilège d'en prendre le volant.



**Design extérieur**

Force et élégance. Ce sont les premiers mots qui viennent à l'esprit quand on voit la nouvelle Suzuki Baleno. Féminine par la pureté de ses courbes, sa silhouette large et basse inspire également un sentiment de puissance et de sportivité. Laissez-vous séduire par ses lignes racées et fluides qui délivrent une sensation immédiate de sécurité et de confort.

Bien plus qu'une voiture, la nouvelle Suzuki Baleno est avant tout un objet de désir dont l'audace et l'avant-gardisme ne manqueront pas de vous enthousiasmer.



**PRÉPAREZ-VOUS À FAIRE DES JALOUX**



Dès lors qu'on s'installe à bord de la nouvelle Suzuki Baleno, une sensation de confiance vous submerge.  
Le confort des sièges, la qualité de la sellerie, les courbes harmonieuses du tableau de bord ainsi que la sobriété des éléments noirs soulignés d'inserts gris argent, tout ici exprime l'élégance et la fonctionnalité.  
Les commandes judicieusement disposées permettent une utilisation pratique et ergonomique de tous les équipements dont dispose la nouvelle Suzuki Baleno. Grâce à son écran tactile et ses commandes au volant, modulez à votre guise l'ambiance sonore, la vitesse et vos contacts du bout des doigts.

**ET SI ON PASSAIT AU SALON ?**





**Design intérieur**



## UNE INVITATION AU VOYAGE



L'espace généreux de l'habitacle et le confort des sièges permettent à 5 adultes de voyager agréablement, à l'avant comme à l'arrière, même pour un long trajet. Et ne prévoyez pas de voyager léger, le volume de coffre de la nouvelle Suzuki Baleno qui s'élève à 355 litres, exceptionnel pour sa catégorie, permet à ses passagers de prévoir abondance de bagages.

Mais on ne part pas tous les jours en vacances. Grâce à un astucieux plancher amovible qui permet d'obtenir une grande surface de plancher quasi plat, vous pourrez aussi transporter des objets volumineux et moduler l'espace coffre pour une utilisation quotidienne des plus pratiques.

Même si votre parcours ne vous emmène pas plus loin que l'école de vos enfants, au volant de la nouvelle Suzuki Baleno, cela deviendra le plus beau des voyages.







# Habitabilité

# Nouvelles technologies et motorisations

## NOUVEAU SYSTÈME HYBRID SHVS

(Smart Hybrid Vehicle by Suzuki)

Le système Hybrid SHVS (Smart Hybrid Vehicle by Suzuki) est une innovation technique majeure présentée en exclusivité par Suzuki pour la nouvelle Baleno. Simple, efficace et fiable, l'Hybrid SHVS permet de récupérer une partie de l'énergie cinétique du véhicule au moment de sa décélération ou de son freinage pour recharger la batterie Lithium-Ion.

Le dispositif SHVS est alors prêt pour assister le moteur thermique « traditionnel » dans ses prochaines phases d'accélération. L'apport immédiat du couple du moteur électrique (50 Nm) permet une moindre consommation de carburant au moment même où la demande d'énergie est la plus forte. La conduite est fluide et reposante, l'impact environnemental est réduit. Le système SHVS veille également à la coupure automatique du moteur à l'arrêt ou dès la fin de freinage du véhicule (vitesse inférieure à 15 km/h), et assure ensuite la relance du moteur tout en douceur.

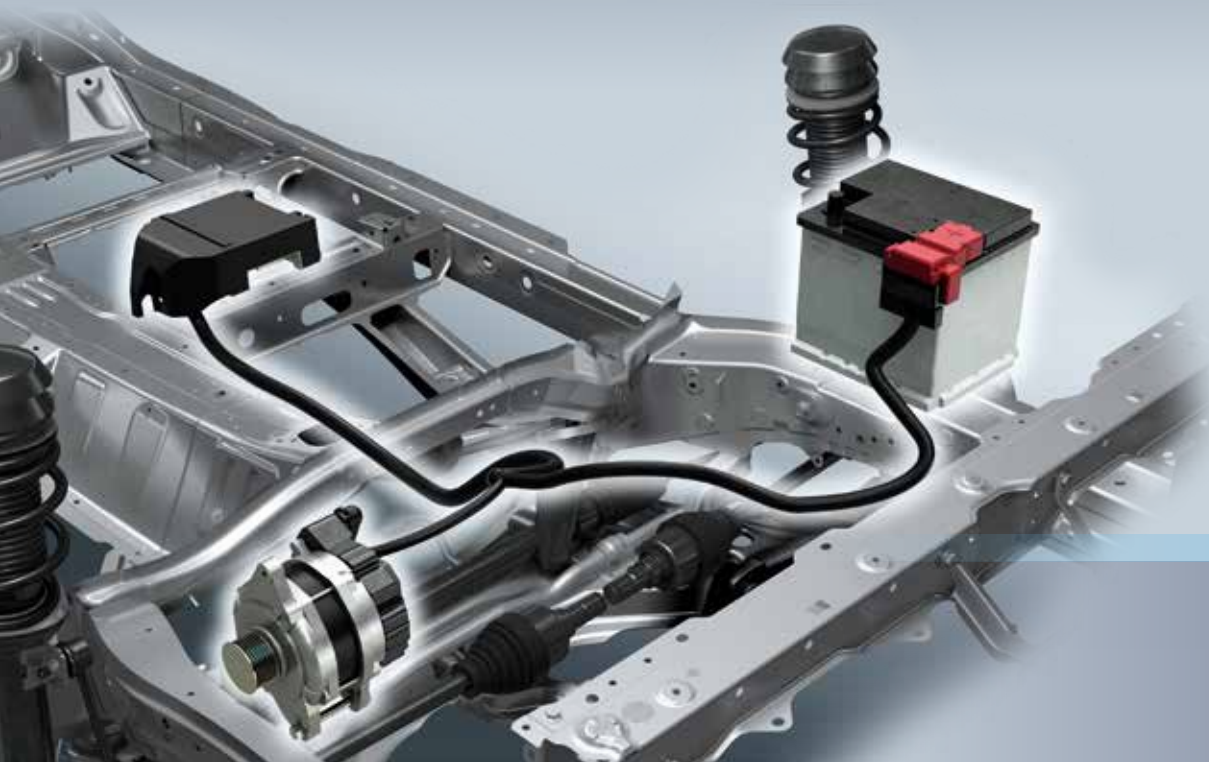

## NOUVEAU MOTEUR 1.2 LITRES DUALJET SHVS



- 4 cylindres
- 16 soupapes
- Injection double
- 66 kW-90 ch CEE
- 120 Nm à 4 400 tr/min
- Consommation mixte : 4,0 l/100km
- CO<sub>2</sub> : 93 g/km

Combiné à une boîte de vitesses manuelle cette nouvelle motorisation 1.2 DUALJET SHVS permet une réduction de la consommation de carburant.



## NOUVEAU MOTEUR ESSENCE 1.0 LITRE BOOSTERJET

### Coupleux et plaisir de conduite

Le moteur BOOSTERJET est un nouveau moteur suralimenté à injection directe offrant des performances élevées et un haut niveau de couple en usage urbain autant qu'en conduite sportive. Il en résulte une faible consommation de carburant, de faibles émissions de CO<sub>2</sub> et un excellent agrément de conduite sur une large plage de régimes.



- 3 cylindres
- 12 soupapes
- Injection directe
- 82 kW-111 ch CEE
- 170 Nm de 2 000 à 3 500 tr/min
- Consommations mixtes :  
BVM\* : 4,4 l/100km  
BVA\* : 4,7 l/100km
- CO<sub>2</sub> : BVM\* : 103 g/km / BVA\* : 109 g/km

\*BVM : boîte de vitesses manuelle - BVA : boîte de vitesses automatique

## NOUVEAU MOTEUR 1.2 LITRES DUALJET

### Puissant et économe

Le moteur 1.2 l DUALJET réussit le parfait équilibre entre puissance et rendement énergétique grâce à l'évolution du système de double injection par cylindre, et notamment la modification des chambres de combustion. Un meilleur rapport de compression et une diminution des frottements internes permettent au moteur 1.2 DUALJET de concilier à la fois puissance et maîtrise de la consommation.

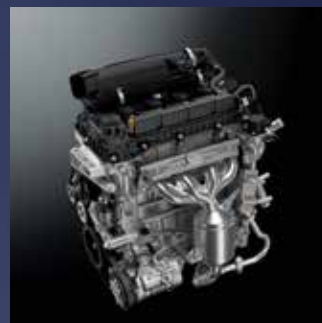

- 4 cylindres
- 16 soupapes
- Injection double
- 66 kW-90 ch CEE
- 120 Nm à 4 400 tr/min
- Consommation mixte : 4.2 l/100km
- CO<sub>2</sub> : 98 g/km

## PLATE-FORME NOUVELLE GÉNÉRATION



La nouvelle plate-forme a été conçue pour optimiser la structure de la coque. Avec 30 kilos en moins sur la balance par rapport à la précédente plateforme, cet allègement permet d'améliorer le rendement global de la voiture. Cette nouvelle plate-forme a donc été développée à l'avantage du comportement routier, du rendement énergétique, de la sécurité et du niveau vibratoire et acoustique. Cet important allègement a été atteint en repensant complètement sa conception et non pas en modifiant la base existante.

### BOÎTE MANUELLE À 5 RAPPORTS (1.0 ET 1.2)



### BOÎTE AUTOMATIQUE À 6 RAPPORTS (1.0)



L'INNOVATION À VOTRE SERVICE



Hors de question d'être coupé du monde parce qu'on est dans sa voiture.

Restez en contact en bénéficiant de toutes les fonctionnalités de votre smartphone au volant de votre voiture. D'un doigt, effleurez l'écran tactile 7" du système multimédia pour instantanément retrouver dans votre nouvelle Suzuki Baleno toute la technologie indispensable à votre quotidien.

Le système multimédia, totalement intuitif vous donne accès à la navigation, la téléphonie, ou encore la musique avec une facilité déconcertante et il transformera vos trajets pour que vous vous sentiez toujours comme chez vous.

# Connectivité

\*Bluetooth® est une marque déposée de Bluetooth SIG. Apple et iPhone, sont des marques commerciales d'Apple Inc., déposées aux États-Unis et dans d'autres pays. Apple CarPlay est une marque commerciales d'Apple Inc. Apple CarPlay est disponibles dans les pays listés dans le lien suivant : <https://www.apple.com/ios/feature-availability/#applecarplay-applecarplay>. Apple CarPlay est compatible avec les modèles d'iPhone listés dans le lien suivant : <https://www.apple.com/ios/carplay>. MirrorLink™ est une marque de certification de la Car Connectivity Consortium LLC. Mirrorlink est compatible avec les Smartphones listés dans le lien suivant: [http://www.suzuki-SLDA.com/SitePages/Home\\_Suzuki.aspx](http://www.suzuki-SLDA.com/SitePages/Home_Suzuki.aspx)



## AFFICHAGE MULTI-INFORMATIONS

L'écran LCD couleur de 4.2 pouces haute définition affiche une série d'informations illustrées par des graphiques animés. Situé entre les deux compteurs, le conducteur peut ainsi visualiser la puissance et le couple délivrés par le moteur, les accélérations ou encore les consommations moyennes et instantanées sur plusieurs périodes de conduite.



Suivi de la consommation moyenne de carburant sur plusieurs cycles de conduite



Affichage en temps réel des forces d'accélération appliquées au véhicule



Affichage des accélérations enregistrées durant le dernier cycle de conduite



Affichage de la vitesse moyenne sur plusieurs cycles de conduite



Affichage en temps réel de la puissance et du couple délivrés par le moteur

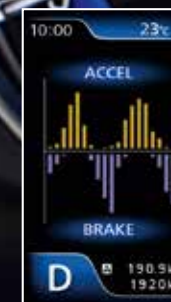

Affichage des pressions appliquées à l'accélérateur et aux freins en temps réel



## SYSTÈME MULTIMÉDIA

Un large écran tactile couleur de 7 pouces permet une recherche simple et intuitive.

Le système intègre une palette de fonctions incluant radio AM/FM, la téléphonie mains libres, la navigation et la liaison pour téléphone portable. Disposant également d'une double connectique USB et SD, ainsi que de la connexion Bluetooth®\* il est donc possible de laisser son appareil dans une poche ou dans un sac et d'écouter de la musique ou de téléphoner sans les mains. Le système fonctionne même avec des gants !

### TÉLÉPHONIE MAINS LIBRES



Appeler un contact sans quitter les mains du volant ? Possible avec le kit mains libres au volant et le Bluetooth®\*.

Utilisez la commande vocale pour composer un numéro. Vos contacts téléphoniques et historiques d'appels s'affichent sur l'écran tactile.

### SYSTÈME DE NAVIGATION

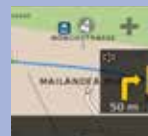

La commande vocale vous permet d'énoncer une adresse sans quitter les yeux de la route. L'affichage des monuments en 3D vous aide dans vos déplacements. Évitez les embouteillages et les perturbations routières avec l'info trafic<sup>(1)</sup> en continu.

(1) service fourni avec VIA MICHELIN, France métropolitaine hors Corse.

### MIRRORLINK™ ET APPLE CARPLAY®



En connectant votre iPhone en USB via Apple CarPlay®, vous pouvez passer des appels, accéder à votre bibliothèque musicale, envoyer et recevoir des messages ou encore programmer une direction, soit par commande vocale, soit par le clavier multimédia.

De la même façon, MirrorLink™ fait apparaître nombre d'applications de votre smartphone directement sur votre écran multimédia, vous permettant de les utiliser facilement depuis votre voiture.

# Sécurité

Chaque élément de la nouvelle Suzuki Baleno a été conçu en pensant avant tout à votre sécurité. De sa coque aussi légère que solide, au système de freinage actif d'urgence ou au régulateur de vitesse adaptatif, la technologie de pointe est présente dans les moindres détails de la voiture pour vous offrir une conduite sûre et la meilleure protection possible en cas d'accident. Pour contribuer au mieux à cette sécurité, la nouvelle Suzuki Baleno possède également une structure absorbante destinée à protéger les piétons en cas de choc.





## RADAR BRAKE SUPPORT (RBS) : FREINAGE ACTIF D'URGENCE

Le RBS réduit les risques de collision, il utilise les informations fournies par un capteur d'ondes millimétriques situé dans la calandre de la nouvelle Suzuki Baleno et réagit en fonction de la situation.

### ▼ ALERTE

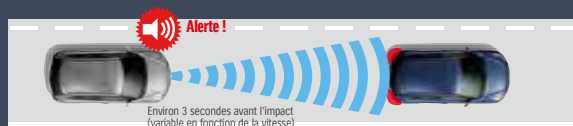

Au-delà de 5 km/h, le système détecte le véhicule situé devant la nouvelle Suzuki Baleno, le conducteur est prévenu s'il y a risque de collision.

### ▼ ALLUMAGE FEUX DE DÉTRESSE



Les feux de détresse s'allument automatiquement pour alerter le conducteur.

### ▼ AMPLIFICATEUR DE FREINAGE

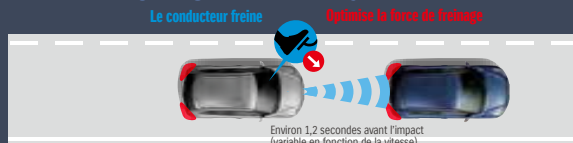

Lorsque le système détecte un véhicule devant la nouvelle Suzuki Baleno et qu'il y a un risque important de collision, le freinage effectué par le conducteur est amplifié par le système.

### ▼ FREINAGE AUTOMATIQUE

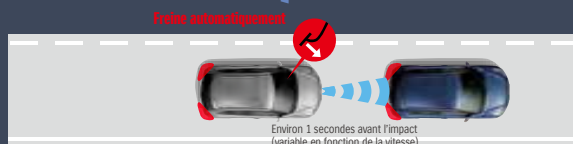

Si le conducteur n'intervient pas lors de risque de collision la nouvelle Suzuki Baleno freinera automatiquement afin d'éviter l'impact.

## L'ACC : RÉGULATEUR DE VITESSE ADAPTATIF

Le régulateur de vitesse adaptatif de la nouvelle Suzuki Baleno associe la technologie du régulateur de vitesse aux capteurs radar millimétriques du système RBS pour une conduite plus facile et plus détendue. Le système utilise les capteurs radar du véhicule pour mesurer la distance qui le sépare de celui qui le précède, et adapte automatiquement la vitesse de conduite afin de maintenir l'une des trois distances de sécurité sélectionnées par le conducteur.

### ▼ CONTRÔLE À VITESSE CONSTANTE

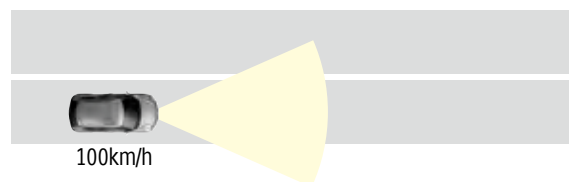

Si la distance avec le véhicule qui précède la nouvelle Suzuki Baleno est suffisante, le système maintient la vitesse choisie par le conducteur.

### ▼ CONTRÔLE DE LA DÉCÉLÉRATION

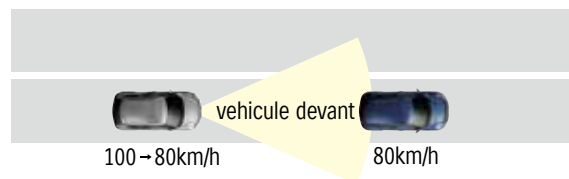

Si le véhicule qui précède roule moins vite que la vitesse sélectionnée, le système ralentit pour maintenir la distance de sécurité.

### ▼ CONTRÔLE DE L'ACCÉLÉRATION

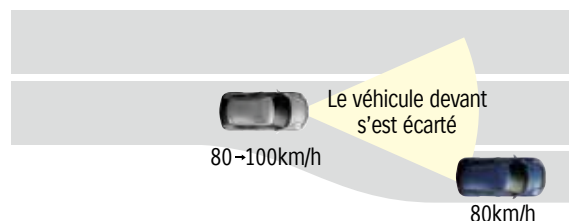

Si le véhicule qui précède quitte la file et que les conditions sont de nouveau réunies, le système fait accélérer le véhicule pour revenir à la vitesse initialement sélectionnée.

## 6 AIRBAGS

- **Airbags frontaux** conducteur et passager avant (protègent la tête en cas de choc frontal).
- **Airbags latéraux** (protègent le thorax et la colonne vertébrale des passagers avant en cas de choc latéral).
- **Airbags rideaux** (protègent la tête des passagers avant et arrière en cas de choc latéral).



## PROTECTION DES PIÉTONS

Le capot, le bouclier avant et même les essuie-glaces ont une structure absorbante destinée à réduire les risques de blessures en cas de choc sur un piéton.





**SURÉQUIPÉE ET PLEINE DE SURPRISES**



# Équipements

La nouvelle Suzuki Baleno a tous les atouts pour vous apporter un confort optimal et vous simplifier la vie au volant. Et sa liste d'équipements est si longue que vous aurez la sensation de rouler dans une berline de luxe.

Pressez le bouton de démarrage, réglez la température de l'habitacle et partez en toute liberté en savourant un plaisir de conduire comme vous en aurez rarement éprouvé.



## PROJECTEURS AU XÉNON AVEC ALLUMAGE AUTOMATIQUE

### « GUIDE ME HOME\* »

Vous venez de vous garer et de couper votre moteur, les feux de croisement continuent d'éclairer la route pendant 10 secondes après que vous ayez quitté votre voiture. Lorsque les portes sont déverrouillées par la télécommande, les feux de croisement et feux de position s'allument pendant 10 secondes pour vous guider.

\* Guidez-moi à la maison.

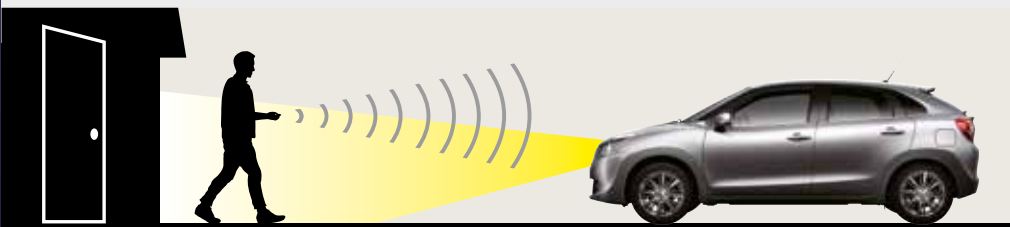

## DÉMARRAGE SANS CLÉ

Le système "sans clé" qui contrôle l'ouverture et le démarrage du véhicule permet au conducteur, en une simple pression sur le bouton de portière, d'ouvrir sa voiture et d'en prendre le volant sans manipuler la clé qui peut rester dans la poche.



## CAMÉRA DE RECU

Connectée au système multimédia, la caméra de recul facilite les manœuvres de stationnement en représentant la zone située à l'arrière du véhicule sur l'écran de navigation.

## AIR CONDITIONNÉ À RÉGULATION AUTOMATIQUE





## VOLANT ET SIÈGES RÉGLABLES

Le volant et le siège du conducteur sont ajustables en hauteur, le volant est également réglable en profondeur, pour une position de conduite parfaitement adaptée à chaque morphologie.



## RÉGULATEUR DE VITESSE AVEC LIMITEUR

Le régulateur de vitesse permet au conducteur de choisir la vitesse que la voiture va maintenir sans qu'il ait à garder le pied sur la pédale d'accélérateur. Le système qui équipe la nouvelle Suzuki Baleno intègre aussi la fonction limiteur de vitesse. Lorsque le conducteur a fixé une vitesse à ne pas dépasser, la voiture ne la dépassera pas, quelle que soit l'action sur la pédale de l'accélérateur (sauf cas d'urgence).



## FEUX DE JOUR À LED

Renforcent l'aspect dynamique de la nouvelle Suzuki Baleno et son style distinctif.



## SIÈGES CHAUFFANTS

Les sièges avant chauffants offrent un confort incomparable en hiver.



## POUSSOIR « START AND STOP »

Démarrez le moteur par une simple pression sur ce bouton-poussoir. Le blocage de la direction est automatique lors de l'arrêt du moteur.



## JANTES EN ALLIAGE LÉGER 16"



## ÉQUIPEMENTS SUR VERSION PRIVILÈGE 1.2 DUALJET

### PRESENTATION EXTERIEURE

Becquet de toit arrière  
 Baguette de coffre chromée  
 Jantes en alliage 16" et pneumatiques 185/55  
 Calandre noire avec entourage chromé  
 Poignées de portes extérieures ton carrosserie  
 Montants de couleur noir  
 Ouverture du hayon électromagnétique

### VISIBILITE, PROJECTEURS, RETROVISEURS, VITRES

Phares au Xénon, fonction «Guide me home\*»  
 Feux de jour à LED  
 Dispositif de réglage des phares (manuel)  
 Allumage automatique des phares  
 Projecteurs antibrouillards avant et arrière  
 Essuie-glace  
 - Avant : 2 vitesses (basse, haute) + intermittence  
 - Arrière : 1 vitesse + intermittence  
 Lunette arrière dégivrante  
 Rétroviseurs extérieurs ton carrosserie  
 - Ajustables électriquement  
 - Dégivrants  
 Rétroviseur intérieur occultant jour/nuit (manuel)

### DIRECTION ET INSTRUMENTATION

Volant 3 branches gainé de cuir  
 - Avec contrôle audio  
 - Avec kit mains libres  
 - Ajustable en hauteur  
 Direction assistée  
 Compte tours  
 Affichage multifonctions  
 - Horloge digitale  
 - Température extérieure  
 - Consommation de carburant (instantanée / moyenne)  
 - Autonomie  
 - Indicateur de rapport optimal  
 Alarme sonore d'oubli d'extinction des feux et / ou retrait de la clef de contact  
 Alarme sonore porte mal fermée  
 Rappel vidange d'huile moteur  
 Alarme sonore et visuelle du non bouclage des ceintures de sécurité aux places avant  
 Alarme visuelle du non bouclage des ceintures de sécurité aux places arrière  
 Niveau carburant bas  
 Indicateur de la pression des pneumatiques  
 Encerclage chromé des aérateurs

### CONFORT ET AGREMENT DE CONDUITE

Vitres électriques avant  
 Verrouillage centralisé côté conducteur  
 Fermeture à distance des portes (télécommande)  
 Air conditionné manuel  
 Filtre à pollen  
 Système audio  
 - 4 Haut-parleurs  
 - 2 Tweeters  
 - Lecteur CD compatible MP3 + Bluetooth®\*\*

### PRESENTATION INTERIEURE

Eclairage de la console avant (3 positions)  
 Pare soleil conducteur et passager avec porte-ticket et miroir de courtoisie  
 Poignées de maintien côté passager avant et arrière x 2  
 Porte-gobelets avant x2 et arrière x1  
 Porte-bouteilles avant x2 et arrière x2  
 Vide-poche central  
 Pommeau et levier de vitesse noir et chrome  
 Bouton de frein à main chromé  
 Port USB  
 Prise 12V et prise AUX  
 Repose pied (côté conducteur)  
 Ouverture à distance de la trappe à essence  
 Inserts de portes intérieures argent (avant)  
 Poignées de portes intérieures chromées  
 Rangement dans les portes avant

### SELLERIE

Siège avant réglable en hauteur (conducteur)  
 - Aumônière (conducteur)  
 Siège arrière 60:40-fractionnable  
 - Appuie-tête arrière x3  
 Sellerie tissu

### COFFRE

Cache-bagage  
 Plancher amovible  
 Eclairage du coffre

### SECURITE, FONCTIONNALITES ET TECHNOLOGIES

ABS et EBD  
 ESP®\*\*\*  
 Assistance au freinage d'urgence  
 TPMS (Tyre Pressure Monitoring System)  
 Airbags avant  
 Airbags frontaux  
 Airbags rideaux  
 Désactivation de l'airbag avant (passager)  
 Pédales de frein et d'embrayage rétractables en cas de collision  
 Ceinture de sécurité  
 - Avant : 3 points d'ancrage avec prétendeurs ELR, limiteurs de force avec réglage de la hauteur de l'épaule  
 - Arrière : 3 points d'ancrage avec prétendeurs ELR x2  
 Fixations ISOFIX x2  
 Sécurité enfants aux portes arrière  
 Renfort dans les portes arrière  
 Immobilisateur  
 Troisième feu arrière  
 Kit de réparation de pneumatiques

OPTIONS:  
 Peinture métallisée  
 Freinage actif d'urgence RBS (Radar Brake System) / Régulateur de vitesse adaptatif

## ÉQUIPEMENTS SUPPLÉMENTAIRES SUR VERSION PACK 1.2 DUALJET

Poignées de portes extérieures chromées  
 Lêcheurs de vitres chromés  
 Feux arrière à LED  
 Vitres sur-teintées (arrière et hayon)  
 Rétroviseurs extérieurs avec répéteurs de clignotant  
 Volant 3 branches ajustable en profondeur et avec commande du régulateur / limiteur de vitesse  
 Affichage multifonctions écran LCD couleur 4.2 pouces :  
 - Vitesse et consommation moyenne  
 - Driving «G-force» (mesure de l'accélération)  
 - Mesure du couple et de la puissance  
 - Mesure de la vitesse et du freinage  
 Console centrale avec accoudoir  
 Vitres électriques arrière  
 Keyless push start system  
 Air conditionné automatique  
 Système multimédia écran 7" tactile et couleur avec Smartphone linkage display audio + navigation 3D + caméra de recul  
 Régulateur de vitesse adaptatif  
 Limiteur de vitesse  
 Inserts de portes intérieures argent (arrière)  
 Ornement du levier de vitesse et du système d'aération (argent)  
 Freinage actif d'urgence RBS (Radar Brake Support)

### Suppression du lecteur CD

#### SUR VERSION SHVS

Système hybride compact SHVS (Smart Hybrid Vehicle by Suzuki)  
 Sièges chauffants aux places avant  
 Buse d'aération aux places arrière  
 Engine Auto Stop Start system (EASS)  
 Affichage multifonctions écran LCD couleur 4.2 pouces :  
 SHVS (flux énergétique)

## ÉQUIPEMENTS SUPPLÉMENTAIRES SUR VERSION PACK 1.0 BOOSTERJET

Sièges chauffants aux places avant  
 Buse d'aération aux places arrière

#### SUR VERSION BVA

Palettes au volant  
 Indicateur de rapport engagé  
 Aide à la montée de côte

OPTION TOUTES VERSIONS:  
 Peinture métallisée

\* Guidez-moi à la maison

\*\* Bluetooth® est une marque déposée de Bluetooth SIG.

\*\*\* Electronic Stability Program. ESP® est une marque déposée de Daimler AG.



|                                     |                               |              | Essence   |   |   |                         |
|-------------------------------------|-------------------------------|--------------|---|---|---|-------------------------|
| Moteur                              |                               |              | 1.2 DUALJET   | 1.2 DUALJET + SHVS  | 1.0 BOOSTERJET  |                         |
| Transmission                        |                               |              | 2 roues motrices  |   | 2 roues motrices  |                         |
| <b>DIMENSIONS</b>                   |                               |              |   |   |   |                         |
| Longueur                            | mm                            |              | 3 995   | 3 995   | 3 995   |                         |
| Largeur                             | mm                            |              | 1 745   | 1 745   | 1 745   |                         |
| Hauteur                             | mm                            |              | 1 470   | 1 460   | 1 470   |                         |
| Empattement                         | mm                            |              | 2 520   | 2 520   | 2 520   |                         |
| Voies                               | Avant                         | mm           | 1 520   | 1 520   | 1 520   |                         |
|                                     | Arrière                       | mm           | 1 520   | 1 520   | 1 520   |                         |
| Rayon de braquage                   | m                             |              | 4,9   | 5,0   | 4,9   |                         |
| Garde au sol                        | mm                            |              | 120   | 110   | 120   |                         |
| <b>CAPACITES</b>                    |                               |              |   |   |   |                         |
| Places assises                      | personnes                     |              | 5   | 5   | 5   |                         |
| Capacité du réservoir               | litres                        |              | 37  | 37  | 37  |                         |
| Coffre à bagages                    | Max.volume                    | litres       | 1 085   | 1 085   | 1 085   |                         |
|                                     | Avec banquette rabattue (VDA) | litres       | 756   | 756   | 756   |                         |
|                                     | Avec dossier replié (VDA)     | litres       | 355   | 355   | 355   |                         |
| <b>MOTEUR</b>                       |                               |              |   |   |   |                         |
| Type                                |                               |              | K12C  | K12C  | K10C DITC   |                         |
| Nombre de cylindres                 |                               |              | 4   | 4   | 3   |                         |
| Nombre de soupapes                  |                               |              | 16  | 16  | 12  |                         |
| Cylindrée (alésage x course)        | cm <sup>3</sup>               |              | 1242 (73 mm x 74,2 mm)                                      | 1242 (73 mm x 74,2 mm)                                      | 998 (73 mm x 79,5 mm)                                       |                         |
| Rapport volumétrique                |                               |              | 12:5  | 12:5  | 10:0  |                         |
| Puissance maximum                   | KW / (ch CEE) / tr/mn         |              | 66 (90) / 6 000   | 66 (90) / 6 000   | 82(111) / 5 500   |                         |
| Couple maximum                      | Nm / tr / mn                  |              | 120 / 4 400   | 120 / 4 400   | 170 / 2 000-3 500 (BVM)                                     | 160 / 1 500-4 000 (BVA) |
| Alimentation                        |                               |              | Injecteurs doubles  | Injecteurs doubles  | Injection directe   |                         |
| <b>TRANSMISSION</b>                 |                               |              |   |   |   |                         |
| Type                                |                               |              | Manuelle (5)  | Manuelle (5)  | Manuelle (5)  | Automatique (6)         |
| Rapport de boîte                    | 1 <sup>ère</sup>              |              | 3,545   | 3,545   | 3,545   | 4,667                   |
|                                     | 2 <sup>ème</sup>              |              | 1,904   | 1,904   | 1,904   | 2,533                   |
|                                     | 3 <sup>ème</sup>              |              | 1,240   | 1,240   | 1,233   | 1,556                   |
|                                     | 4 <sup>ème</sup>              |              | 0,914   | 0,914   | 0,885   | 1,135                   |
|                                     | 5 <sup>ème</sup>              |              | 0,717   | 0,717   | 0,690   | 0,859                   |
|                                     | 6 <sup>ème</sup>              |              | -   | -   | -   | 0,686                   |
|                                     | Arrière                       |              | 3,272   | 3,272   | 3,250   | 3,394                   |
| Rapport de pont                     |                               | 4,294        | 4,294   | 3,944   | 3,502   |                         |
| <b>CHASSIS</b>                      |                               |              |   |   |   |                         |
| Direction                           |                               |              | à crémaillère avec assistance                               | à crémaillère avec assistance                               | à crémaillère avec assistance                               |                         |
| Freins                              | Avant                         |              | à disques ventilés  | à disques ventilés  | à disques ventilés  |                         |
|                                     | Arrière                       |              | à tambours**** / disques                                    | à disques   | à disques   |                         |
| Suspensions                         | Avant                         |              | Type MacPherson, jambes de forces avec ressorts hélicoïdaux | Type MacPherson, jambes de forces avec ressorts hélicoïdaux | Type MacPherson, jambes de forces avec ressorts hélicoïdaux |                         |
|                                     | Arrière                       |              | Essieu de torsion et ressorts hélicoïdaux                   | Essieu de torsion et ressorts hélicoïdaux                   | Essieu de torsion et ressorts hélicoïdaux                   |                         |
| Pneumatiques                        |                               |              | 185/55R16   | 185/55R16   | 185/55R16   |                         |
| <b>POIDS</b>                        |                               |              |   |   |   |                         |
| Poids à vide                        | kg                            |              | 865   | 915   | 905   | 935                     |
| Poids total à vide (toutes options) | kg                            |              | 920   | 935   | 950   | 980                     |
| Poids total à charge                | kg                            |              | 1 405   | 1 405   | 1 430   |                         |
| Poids remorque freinée              | kg                            |              | 1 000   | 1 000   | 1 000   |                         |
| <b>PERFORMANCE</b>                  |                               |              |   |   |   |                         |
| Vitesse maximum sur voies fermées   |                               |              | 180   | 180   | 200   | 190                     |
| 0-100 km/h                          |                               |              | 12,3  | 12,3  | 11,4  | 11,0                    |
| Normes réglementaires               |                               |              | Euro 6  | Euro 6  | Euro 6  |                         |
| Consommation                        | en agglomération              | litres/100km | 5,3   | 4,7   | 5,4   | 6,1                     |
|                                     | hors agglomération            | litres/100km | 3,6   | 3,6   | 3,9   | 3,9                     |
|                                     | mixte                         | litres/100km | 4,2   | 4,0   | 4,4   | 4,7                     |
| Emission de CO <sub>2</sub>         |                               |              | 98  | 93  | 103   | 109                     |
| Puissance administrative            |                               |              | 04  | 04  | 05  | 06                      |

| MOTORISATIONS     | 1.2 DUALJET              | 1.2 DUALJET SHVS | 1.0 BOOSTERJET           |                             |
|-------------------|--------------------------|------------------|--------------------------|-----------------------------|
| BOÎTE DE VITESSES | Manuelle<br>(5 rapports) |                  | Manuelle<br>(5 rapports) | Automatique<br>(6 rapports) |
| PRIVILÈGE         | ✓                        | -                | -                        | -                           |
| PACK              | ✓                        | ✓                | ✓                        | ✓                           |

## DIMENSIONS

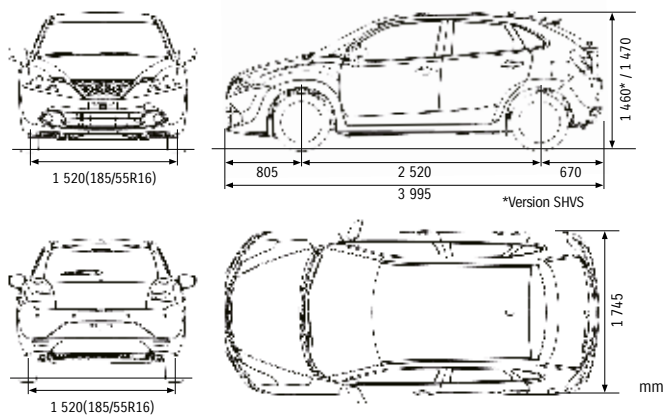

## TEINTES DE CARROSSERIE

Superior White



Arctic White Pearl métallisée Premium Silver métallisée



Glistening Gray métallisée



Granite Gray métallisée



Midnight Black Pearl métallisée



Fire Red



Urban Blue Pearl métallisée



Ray Blue Pearl métallisée







SUZUKI AUTOMOBILE

SUZUKI MOTO

SUZUKI MARINE

# SUZUKI MOTOR CORPORATION

FONDÉ EN 1909 À HAMAMATSU (JAPON)

■  
**2,9 millions** d'automobiles  
**1,5 millions** de motos  
vendus dans le monde

■  
**31 sites** de production

■  
**61 600** collaborateurs dans le monde

■  
Activités commerciales dans  
**204 pays et régions**

**Garantie Suzuki**  
**3 ans ou 100 000 km**

au 1<sup>er</sup> terme échu.

**Garantie 12 ans**  
**anti-corrosion**

**Assistance Suzuki**  
**3 ans, 24h/24, 7j/7,**  
**kilométrage illimité**

sur simple appel  
partout en Europe.  
Voir conditions  
en concessions

RÉSEAU SUZUKI

**200 concessionnaires**  
**à votre service**

**SUZUKI FINANCE**

Venez découvrir en  
concession les formules  
de financement  
les mieux adaptées  
à vos besoins.



Les spécifications mentionnées font référence à des modèles de série dans des conditions de fonctionnement standard. Tous équipements selon version. Les données reprises ont pour objectif de décrire les véhicules et leurs performances fidèlement; toutefois, elles ne s'appliquent pas nécessairement à tous les véhicules. SUZUKI France se réserve le droit de modifier à tout moment et sans préavis les prix, les couleurs, les matériaux, les équipements et spécifications techniques de ses véhicules. Photographies non contractuelles. Les meilleures traces de votre passage sont celles que vous emportez dans votre mémoire. Témoignez votre respect à l'égard de l'environnement en adoptant une conduite prudente qui sauvegarde la faune et la flore des forêts et des champs. Nous vous recommandons de connaître parfaitement les capacités de votre véhicule et d'apprendre les techniques de la conduite en tout-terrain. Préserver la beauté de la nature, c'est protéger ce qui fait tout le charme de vos activités en plein air.



SUZUKI FRANCE S.A.S.  
8, AVENUE DES FRÈRES LUMIÈRE  
78 190 TRAPPES

VOTRE CONCESSIONNAIRE SUZUKI :



[www.suzuki.fr](http://www.suzuki.fr)